

Tool Instruction

Adaptateurs de rinçage du refroidisseur de recirculation des gaz d'échappement (RGE)

4328227R1

Tool Number: 12-856-07

Fonction



0000366461

Figure 1. Adaptateurs de rinçage du refroidisseur de recirculation des gaz d'échappement (RGE) (12-856-07).

La trousse d'adaptateurs de rinçage du refroidisseur RGE fournit l'équipement nécessaire pour purger la contamination dans le refroidisseur RGE.

Application(s)

MaxxForce® DT, 9 et 10 (EPA 07)



GOVERNMENT REGULATION: Les liquides du moteur (huile, carburant et liquide de refroidissement) peuvent présenter des risques pour la santé et pour l'environnement. Manipulez tous les liquides et les autres matériaux contaminés (comme les filtres et les chiffons) conformément aux règlements en vigueur. Recyclez ou jetez les liquides, les filtres et les autres matières contaminées du moteur conformément aux règlements locaux.



⚠ AVERTISSEMENT: Pour éviter des blessures ou la mort, lire les « Consignes de sécurité » dans le *Manuel d'entretien du moteur* ou le *Guide de diagnostic du moteur*.

⚠ AVERTISSEMENT: Garez le véhicule sur une surface plane, arrêtez le moteur, serrez le frein de stationnement et calez les roues pour empêcher le véhicule de se déplacer dans les deux sens. Le non-respect de cette consigne peut entraîner des dommages matériels, des blessures ou la mort.

⚠ AVERTISSEMENT: Portez toujours des lunettes de protection lors de l'entretien d'un véhicule. Le non-respect de ces précautions pourrait entraîner des blessures graves ou mortelles.





Tool Contents

Table 1

Image	Numéro d'outil	Qté	Description
 0000301981	12-856-07-01	1	Adaptateur d'admission du refroidisseur RGE
 0000301983	12-856-07-02	1	Adaptateur de sortie du refroidisseur RGE

Tool Contents (cont.)

Table 1. (cont.)

Image	Numéro d'outil	Qté	Description
 <p>0000301984</p>	12-856-07-03	1	Raccord de l'injecteur d'air
 <p>0000301985</p>	12-856-07-04	1	Trousse d'entretien de joint torique
 <p>0000366462</p>	12-856-07-05	1	Mallette moulée
 <p>0000160075</p>	4328227R1	1	Directives d'utilisation de l'outil

Instructions

Installation de l'outil

REMARQUE: Pour la procédure de maintenance complète, reportez-vous au portail Service PortalSM.

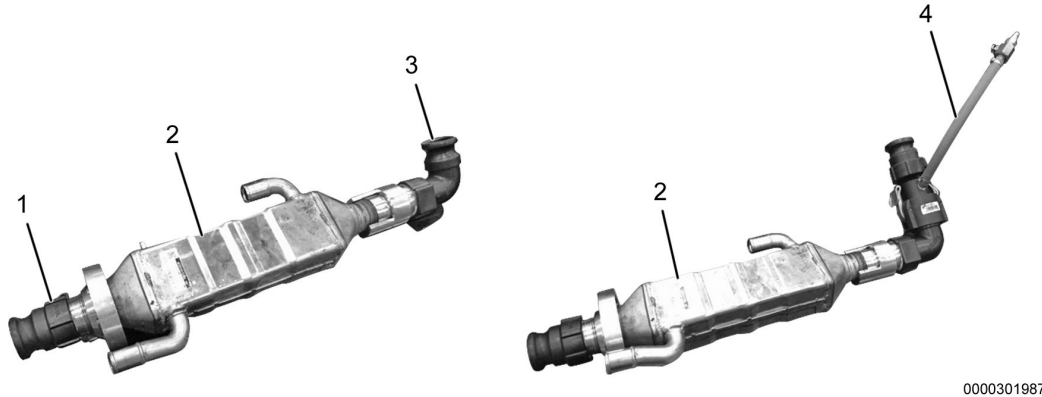

Figure 2. Adaptateurs du refroidisseur RGE

1. Adaptateur de sortie du refroidisseur RGE
 2. Refroidisseur RGE
 3. Adaptateur d'admission du refroidisseur RGE
 4. Raccord de l'injecteur d'air
1. Branchez le raccord de l'injecteur d'air (Figure 2, élément 4) sur l'adaptateur d'admission du refroidisseur RGE (Figure 2, élément 3).
 2. Installez l'adaptateur d'admission du refroidisseur RGE (Figure 2, élément 3) sur côté admission du refroidisseur RGE (Figure 2, élément 2).
 3. Installez l'adaptateur de sortie du refroidisseur RGE (Figure 2, élément 1) sur côté sortie du refroidisseur RGE (Figure 2, élément 2).

Dépose de l'outil

1. Retirez l'adaptateur de sortie du refroidisseur RGE (Figure 2, élément 1) du refroidisseur RGE (Figure 2, élément 2).
2. Retirez l'adaptateur d'admission du refroidisseur RGE (Figure 2, élément 3) du refroidisseur RGE (Figure 2, élément 2).
3. Retirez le raccord de l'injecteur d'air (Figure 2, élément 4) de l'adaptateur d'admission du refroidisseur RGE (Figure 2, élément 3).
4. Nettoyez tous les adaptateurs de rinçage du refroidisseur RGE et rangez-les dans la mallette.

Coordonnées et ressources

Si vous désirez commander des outils supplémentaires ou que vous avez besoin de pièces de rechange, reportez-vous au catalogue des outils d'entretien de Navistar. Si vous avez des questions, des préoccupations ou des commentaires, veuillez contacter le Centre de soutien d'outils d'entretien Navistar :

- Soumettre un dossier d'outil d'entretien iKNOW.
- Téléphone : 800-365-0088 (sans frais)