

Tool Instruction I-6 Barre de levage de moteur

4328281R1

Tool Number: 12-000-02



0000356841

Figure 1. Barre de levage de moteur 12-000-02.

Fonction

La barre de levage de moteur 12-000-02 est conçue pour faciliter la dépose ou le levage d'un moteur, ou de l'ensemble composé du moteur et de la transmission ; elle permet en outre d'ajuster l'angle du moteur.

Application(s)

WorkStar®

DuraStar®

Autobus AC, BE, CE, FE, HC et RE

équipés des moteurs suivants :

MaxxForce® DT466, DT570 et HT570 (EPA 04)

MaxxForce® DT, 9 et 10 (EPA 07)

MaxxForce® DT, 9 et 10 (EPA 10)

Navistar® N9

Navistar® N10

Application(s) (cont.)



GOVERNMENT REGULATION: Les liquides du moteur (huile, carburant et liquide de refroidissement) peuvent présenter des risques pour la santé et pour l'environnement. Manipulez tous les liquides et les autres matériaux contaminés (comme les filtres et les chiffons) conformément aux règlements en vigueur. Recyclez ou éliminez les liquides, les filtres et les autres matières contaminées du moteur conformément aux règlements locaux.



AVERTISSEMENT: Pour éviter des dommages matériels, des blessures ou la mort, veuillez lire toutes les consignes figurant dans la section « Consignes de sécurité » du *Manuel d'entretien du moteur* ou du *Guide des diagnostics du moteur*.





AVERTISSEMENT: Pour éviter des dommages matériels, des blessures et (ou) la mort, stationnez le véhicule sur une surface plane et dure, coupez le moteur, serrez le frein de stationnement et calez les roues pour empêcher le véhicule de se déplacer dans les deux sens.



AVERTISSEMENT: Pour éviter des lésions corporelles, voire la mort, portez toujours des lunettes de sécurité lors de l'entretien d'un véhicule.

Tool Contents

Table 1 Information sur l'outil

Image	Numéro d'outil	Qté	Description
 0000356861	12-000-02	1	Barre de levage
 0000356881	12-000-02-01	2	Écrou à épaulement
 0000160075	4328281R1	1	Fiche d'instructions

Instructions

INSTALLATION DE L'OUTIL

1. Amenez le véhicule à l'atelier et garez-le sur une surface plane.
2. Placez le levier de vitesses à la position P (stationnement) ou N (élément mort) et serrez le frein de stationnement.
3. Placez des cales de roue.
4. Déposez le capot. Si nécessaire, retirez le pare-chocs avant.
5. Préparez le moteur ou l'ensemble moteur plus transmission pour la dépose. Reportez-vous au manuel d'entretien, au bulletin d'entretien ou tout autre document approprié pour des instructions détaillées.

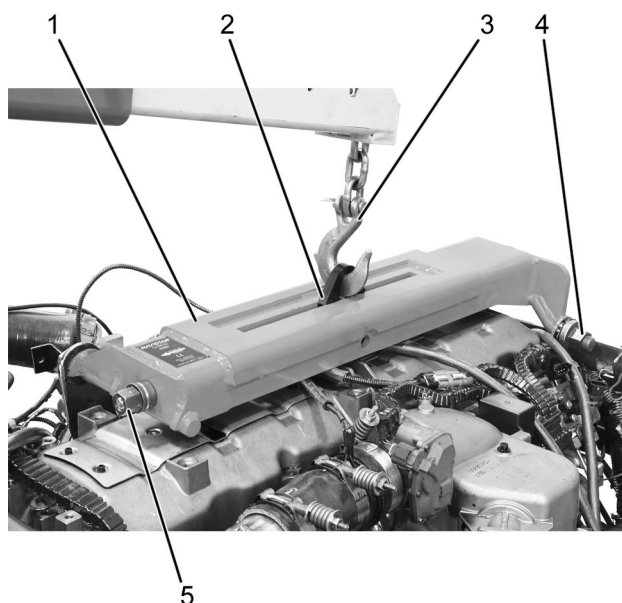

0000356882

Figure 2. Assemblage de la barre de levage.

1. 12-000-02 Barre de levage
 2. Crochet de levage
 3. Assemblage de la chaîne de levage
 4. 12-000-02-10 Écrou à épaulement (2) (un non illustré)
 5. Écrou d'ajustement de l'angle (2) (un non illustré)
6. Placez la barre de levage du moteur (Figure 2, élément 1) sur le moteur et attachez-la aux œillets de levage, situés à l'avant et à l'arrière du moteur, à l'aide des écrous à épaulement (Figure 2, élément 4). À l'aide d'une clé dynamométrique, serrez les écrous à épaulement à un couple de 27 N•m (20 lb-pi).
 7. Connectez l'assemblage de la chaîne de levage (Figure 2, élément 3) aux crochets de levage (Figure 2, élément 2) situé sur la barre de levage du moteur.
- REMARQUE: La barre de levage est ajustable afin de pouvoir modifier l'angle du moteur ou de l'ensemble moteur plus transmission.**
8. Si nécessaire, ajustez l'angle de levage à l'aide des écrous d'ajustement de l'angle (Figure 2, élément 5).

Instructions (cont.)

9. Utilisez un palan à moteur approprié pour lever le moteur hors du véhicule et le placer sur un support de moteur.

OUTIL DE DÉPOSE

1. Utilisez un palan à moteur approprié pour placer le moteur dans le véhicule.
2. Préparez le moteur ou l'ensemble moteur plus transmission pour l'installation. Reportez-vous au manuel d'entretien, au bulletin d'entretien ou tout autre document approprié pour des instructions détaillées.



AVERTISSEMENT: Pour éviter d'endommager du matériel, le moteur ou le véhicule, de provoquer des blessures ou la mort, assurez-vous que le moteur est correctement attaché avant de retirer la chaîne de levage.

3. Retirez l'assemblage de la chaîne de levage de la barre de levage du moteur.
4. Retirez la barre de levage du moteur du moteur.
5. Remettez le capot en place. Si nécessaire, remettez en place le pare-chocs avant.
6. Retirez les cales qui bloquent les roues.

Coordonnées et ressources

Si vous désirez commander des outils supplémentaires ou que vous avez besoin de pièces de rechange, reportez-vous au catalogue des outils d'entretien de Navistar. Si vous avez des questions, des préoccupations ou des commentaires, veuillez contacter le Centre de soutien d'outils d'entretien Navistar :

- Soumettez un dossier de cas iKNow pour outil d'entretien.
- Téléphone : 800-365-0088 (sans frais).