

Tool Instruction

Trousse d'adaptateur d'essai de la pression de recirculation des gaz d'échappement (EGR)

4328297R1

Tool Number: 12-892-07



0000367761

Figure 1. 12-892-07 Trousse d'adaptateur d'essai de la pression de l'EGR.

Fonction

Outil essentiel conçu pour la recherche de fuites sur le refroidisseur de l'EGR, en utilisant de l'air comprimé et de l'eau.

Application(s)

2015 Navistar® N13 (EPA 2010)



GOVERNMENT REGULATION: Les liquides du moteur (huile, carburant et liquide de refroidissement) peuvent présenter des risques pour la santé et pour l'environnement. Manipulez tous les liquides et les autres matériaux contaminés (comme les filtres et les chiffons) conformément aux règlements en vigueur. Recyclez ou éliminez les liquides, les filtres et les autres matières contaminées du moteur conformément aux règlements locaux.



! AVERTISSEMENT: Pour éviter des blessures ou la mort, veuillez lire toutes les « Consignes de sécurité » dans le *Manuel d'entretien du moteur* ou le *Guide de diagnostic du moteur*.

! AVERTISSEMENT: Pour éviter des dommages matériels, des blessures et/ou la mort, stationnez le véhicule sur une surface plane et dure, coupez le moteur, serrez le frein de stationnement et calez les roues pour empêcher le véhicule de se déplacer dans les deux sens.

! AVERTISSEMENT: Pour éviter des lésions corporelles ou la mort, portez toujours des lunettes de sécurité lors de l'entretien d'un véhicule.

Tool Contents

Table 1

Image	Numéro d'outil	Qté	Description
 0000367802	12-892-07-01	1	Bouchon de la sortie des gaz d'échappement
 0000367805	12-892-07-02	1	Adaptateur pour l'admission des gaz d'échappement





Tool Contents (cont.)

Table 1. (cont.)

Image	Numéro d'outil	Qté	Description
 <p>0000367806</p>	12-892-07-03	1	Bouchon de blocage du chauffage de la cabine principale
 <p>0000367861</p>	12-892-07-04	1	Assemblage du tuyau de test à la bulle
 <p>0000367821</p>	12-892-07-05	1	Bouchon de blocage du chauffage de la cabine couchette
 <p>0000367862</p>	12-892-07-06	1	Bouchon de blocage de l'admission du liquide de refroidissement
 <p>0000367863</p>	12-892-07-07	1	Serre-joint d'obstruction de la sortie du liquide de refroidissement

Tool Contents (cont.)

Table 1. (cont.)

Image	Numéro d'outil	Qté	Description
 <p>0000367803</p>	12-892-07-08	1	Assemblage du régulateur
 <p>0000367804</p>	12-892-07-09	1	Adaptateur pour l'admission de la soupape de l'EGR
 <p>0000367801</p>	12-892-07-10	3	Bouchons pour l'admission de la soupape de l'EGR, du réservoir d'expansion et du filtre du liquide de refroidissement
 <p>0000367864</p>	12-892-07-11	1	Mallette garnie de mousse
 <p>0000160075</p>	4328297R1	1	Mode d'emploi de l'outil

Instructions

Installation de l'outil

1. Stationnez le véhicule sur une surface horizontale avec les roues droites.
2. Placez le levier de vitesses en position de stationnement [P] ou au point mort [N] et serrez le frein de stationnement.
3. Placez des cales de roue.
4. Déverrouillez et ouvrez le capot.
5. Déposez le refroidisseur de l'EGR du véhicule. Reportez-vous au manuel d'entretien, au bulletin d'entretien ou à tout autre document approprié pour des instructions détaillées. Placez le refroidisseur de l'EGR sur un établi.

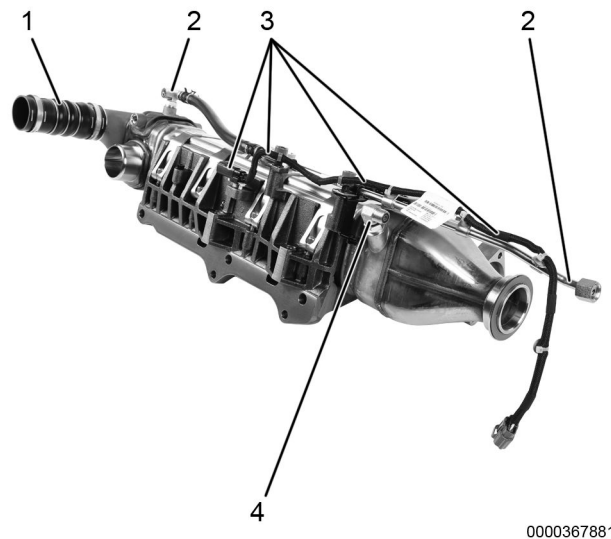

Figure 2. Faisceau de câblage et conduites d'admission / de retour du refroidisseur de l'EGR.

1. Flexible
 2. Conduite de retour du refroidisseur de l'EGR
 3. Faisceau de câblage du refroidisseur de l'EGR
 4. Admission de la soupape de l'EGR
-
6. Retirez le flexible du refroidisseur de l'EGR (figure 2, élément 1), les conduites d'admission et de retour et le faisceau de câbles (figure 2, éléments 2 et 3). Reportez-vous au manuel d'entretien, au bulletin d'entretien ou à tout autre document approprié pour des instructions détaillées.
 7. Retirez l'admission de la soupape de l'EGR (figure 2, élément 4).

Instructions (cont.)



0000367882

Figure 3. 12-892-07-02 Adaptateur pour l'admission des gaz d'échappement.

1. Adaptateur pour l'admission des gaz d'échappement
8. Installez l'adaptateur pour l'admission des gaz d'échappement (figure 3, élément 1) dans l'orifice d'admission des gaz d'échappement, situé sur le refroidisseur de l'EGR. Serrez le bouton moleté pour bien sceller.

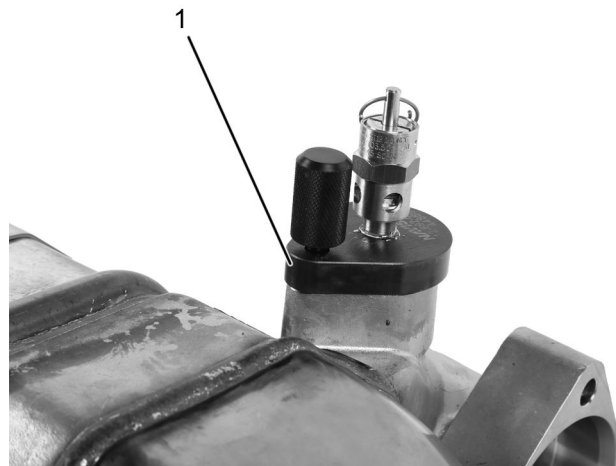

0000367883

Figure 4. 12-892-07-03 Bouchon de blocage du chauffage de la cabine principale.

1. Bouchon de blocage du chauffage de la cabine principale
9. Positionnez et installez le bouchon de blocage du chauffage de la cabine principale (figure 4, élément 1) dans l'orifice pour le chauffage de la cabine principale, situé sur le refroidisseur de l'EGR. Serrez le bouton moleté pour bien sceller.

Instructions (cont.)

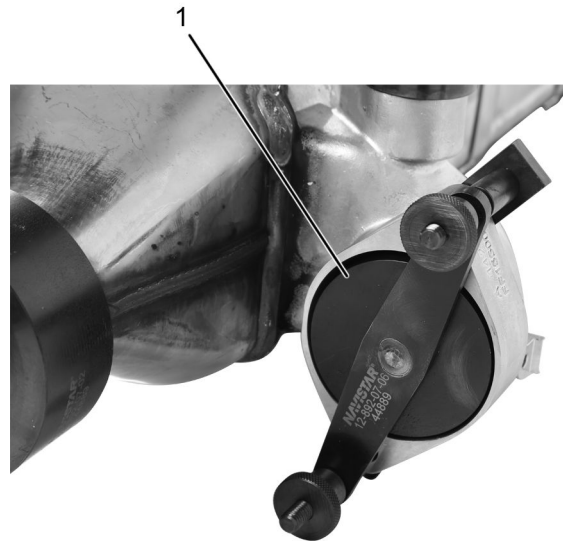

0000367901

Figure 5. 12-892-07-06 Bouchon de blocage de l'admission du liquide de refroidissement.

1. Bouchon de blocage de l'admission du liquide de refroidissement
10. Positionnez et installez le bouchon de blocage de l'admission du liquide de refroidissement (figure 5, élément 1) dans l'orifice d'admission du liquide de refroidissement, situé sur le refroidisseur de l'EGR. Serrez les boutons moletés pour bien sceller.



0000367921

Figure 6. 12-892-07-09 Adaptateur pour l'admission de la soupape de l'EGR.

1. Adaptateur pour l'admission de la soupape de l'EGR
11. Positionnez et installez l'adaptateur pour l'admission de la soupape de l'EGR (figure 6, élément 1) dans l'orifice d'admission de la soupape de l'EGR.

Instructions (cont.)

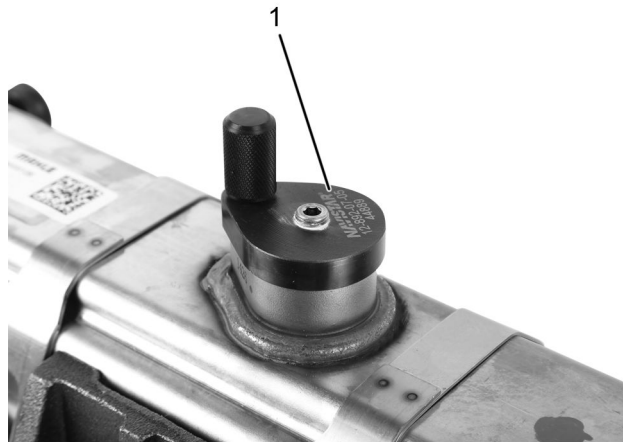

0000367941

Figure 7. 12-892-07-05 Bouchon de blocage du chauffage de la cabine couchette.

1. Bouchon de blocage du chauffage de la cabine couchette
12. Si le véhicule est équipé d'une chaufferette de couchette, retirez le connecteur de l'orifice pour la chaufferette de couchette. Positionnez et installez le bouchon de blocage du chauffage de la cabine couchette (figure 7, élément 1). Serrez le bouton moleté pour bien sceller.

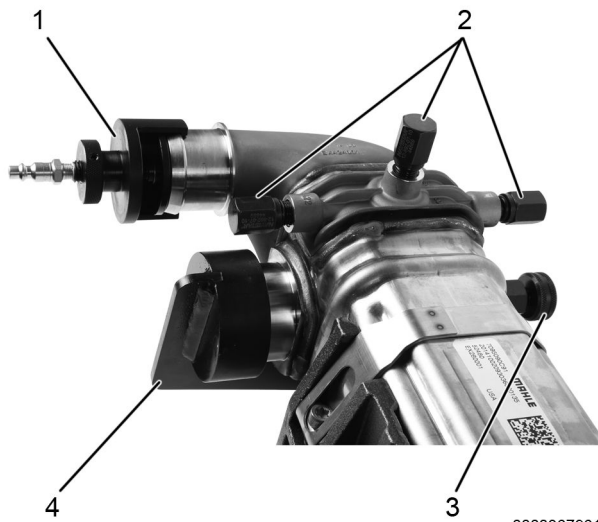

0000367961

Figure 8. Adaptateurs d'essai de la pression arrière.

1. 12-892-07-01 Bouchon de la sortie des gaz d'échappement
2. 12-892-07-10 Bouchons pour l'admission de la soupape de l'EGR, du réservoir d'expansion et du filtre du liquide de refroidissement (3)
3. 12-892-07-07 Serre-joint d'obstruction de la sortie du liquide de refroidissement
4. Bouton moleté du serre-joint d'obstruction de la sortie du liquide de refroidissement

Instructions (cont.)

13. Positionnez et installez le bouchon de la sortie des gaz d'échappement (figure 8, élément 1) dans l'orifice de sortie des gaz d'échappement, situé sur le refroidisseur de l'EGR. Serrez le bouton moleté pour bien sceller.
14. Positionnez et installez les bouchons (figure 8, élément 2).
15. Positionnez et installez le serre-joint d'obstruction de la sortie du liquide de refroidissement (figure 8, élément 4) dans l'orifice de sortie du liquide de refroidissement, situé sur le refroidisseur de l'EGR. Serrez le bouton moleté pour bien sceller (figure 8, élément 3).

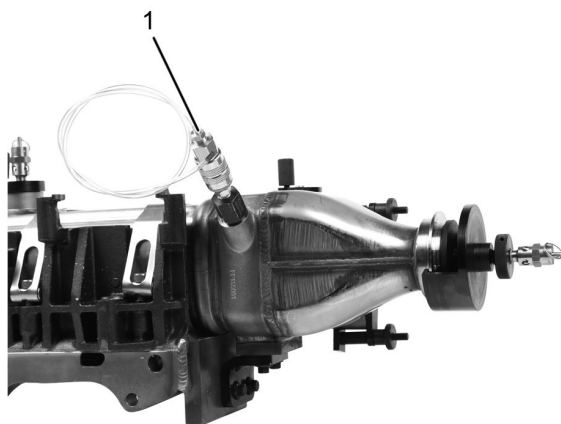

0000367962

Figure 9. Assemblage du tuyau de test à la bulle.

1. 12-892-07-04 Assemblage du tuyau de test à la bulle
16. Installez l'assemblage du tuyau de test à la bulle (figure 9, élément 1) sur l'adaptateur pour l'admission de la soupape de l'EGR.
17. Placez l'extrémité de l'assemblage du tuyau de test à la bulle dans un b cher d'eau.

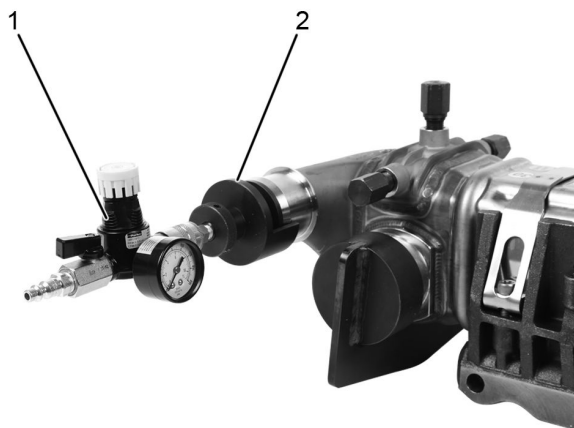

0000367963

Figure 10. Assemblage du r gulateur.

1. 12-892-07-08 Assemblage du r gulateur
2. Bouchon de la sortie des gaz d' chappement

Instructions (cont.)

18. Installez le régulateur (figure 10, élément 1) sur le bouchon (figure 10, élément 2).
19. Effectuez l'essai de diminution de pression. Reportez-vous au manuel d'entretien, au bulletin de service ou à tout autre document approprié pour des instructions détaillées.

Dépose de l'outil

1. Retirez le régulateur (figure 10, élément 1) du bouchon.
2. Retirez l'assemblage du tuyau de test à la bulle (figure 9, élément 1) de l'adaptateur pour l'admission de la soupape de l'EGR.
3. Retirez le serre-joint d'obstruction de la sortie du liquide de refroidissement (figure 8, élément 4) de l'orifice de sortie du liquide de refroidissement, situé sur le refroidisseur de l'EGR.
4. Retirez les bouchons de blocage (figure 8, élément 2).
5. Retirez le bouchon de la sortie des gaz d'échappement (figure 8, élément 1) de l'orifice de sortie des gaz d'échappement, situé sur le refroidisseur de l'EGR.
6. Si le véhicule est équipé d'une chaufferette de couchette, retirez le bouchon de blocage du chauffage de la cabine couchette (figure 7, élément 1). Remettez le connecteur de la chaufferette de couchette dans l'orifice.
7. Retirez l'adaptateur pour l'admission des gaz d'échappement (figure 3, élément 1) de l'orifice d'admission des gaz d'échappement, situé sur le refroidisseur de l'EGR.
8. Retirez l'adaptateur pour l'admission de la soupape de l'EGR (figure 6, élément 1) de l'orifice d'admission de la soupape de l'EGR.
9. Retirez le bouchon de blocage de l'admission du liquide de refroidissement (figure 5, élément 1) de l'orifice d'admission du liquide de refroidissement, situé sur le refroidisseur de l'EGR.
10. Retirez le bouchon de blocage du chauffage de la cabine principale (figure 4, élément 1) de l'orifice pour le chauffage de la cabine principale, situé sur le refroidisseur de l'EGR.
11. Remettez en place les conduites d'admission et de retour du refroidisseur de l'EGR, le flexible et le faisceau de câbles (figure 2, éléments 1 à 4). Reportez-vous au manuel d'entretien, au bulletin d'entretien ou à tout autre document approprié pour des instructions détaillées.
12. Installez le refroidisseur de l'EGR sur le véhicule. Reportez-vous au manuel d'entretien, au bulletin d'entretien ou à tout autre document approprié pour des instructions détaillées.
13. Fermez et verrouillez le capot.
14. Retirez les cales bloquant les roues.

Coordonnées et ressources

Si vous désirez commander des outils supplémentaires ou si vous avez besoin de pièces de rechange, reportez-vous au catalogue des outils d'entretien de Navistar. Si vous avez des questions, des préoccupations ou des commentaires, veuillez contacter le Centre de soutien d'outils d'entretien Navistar :

- Soumettez un dossier d'outil d'entretien iKNow.
- Téléphone : 800-365-0088 (sans frais).