

Tool Instruction Outil de blocage de moteur

4328761R1

Tool Number: 12-102-02



0000466990

Figure 1. 12-102-02 Outil de blocage de moteur

Fonction

Outil utilisé pour faire tourner, faire pivoter ou bloquer le moteur.

Application(s)

- Moteurs MaxxForce[®] 11 et 13 des années modèles 2007 et 2010
- Navistar[®] N13 des années modèles 2013 et 2015
- International[®] A26 des années modèles 2017 et 2021

Application(s) (cont.)



GOVERNMENT REGULATION: Les liquides du moteur (huile, carburant et liquide de refroidissement) peuvent présenter des risques pour la santé et pour l'environnement. Manipulez tous les liquides et les autres matériaux contaminés (comme les filtres et les chiffons) conformément aux règlements en vigueur. Recyclez ou mettez au rebut les liquides, les filtres et les autres matières contaminées du moteur conformément aux règlements locaux.



AVERTISSEMENT: Pour éviter des blessures graves ou mortelles ou des dommages matériels, veuillez lire toutes les instructions de sécurité figurant dans la section « Consignes de sécurité » du *Manuel d'entretien du moteur* ou du *Guide des diagnostics du moteur*.



AVERTISSEMENT: Pour éviter des blessures et/ou mortelles ou des dommages matériels, gardez le véhicule sur une surface horizontale rigide, coupez le moteur, serrez le frein de stationnement et calez les roues pour empêcher le véhicule de se déplacer dans les deux sens.



AVERTISSEMENT: Pour éviter les blessures corporelles et/ou mortelles ou des dommages matériels, les batteries du véhicule doivent être déconnectées avant d'utiliser cet outil pour éviter le risque de démarrage ou de déplacement du vilebrequin du moteur par le démarreur lorsque l'outil est installé.





AVERTISSEMENT: Pour éviter les blessures corporelles ou mortelles, portez toujours des lunettes de sécurité lors de l'entretien d'un véhicule.



AVERTISSEMENT: Pour éviter des blessures graves ou mortelles ou des dommages matériels, examinez l'outil avant de l'utiliser, afin de vous assurer qu'il ne présente pas de signes d'usure ou de dégradation. Remplacez toutes les pièces usées ou endommagées si nécessaire.

Tool Contents

Table 1

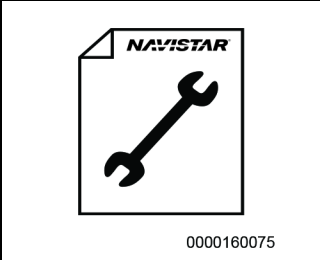
Image	Numéro de l'outil	Qté	Description
 <p>0000466989</p>	12-102-02	1	Outil de blocage de moteur
 <p>0000466994</p>	12-102-02-01	1	Kit de quincaillerie de montage
 <p>0000160075</p>	4328761R1	1	Instructions d'utilisation de l'outil

Instructions

REMARQUE: Les schémas présentés dans ce document illustrent l'installation sur le moteur International® A26. Pour les autres applications, reportez-vous au manuel du technicien / informations de service approprié.

Installation

1. Garez le véhicule sur une surface horizontale
2. Placez le levier de vitesses en position de stationnement [P] ou au point mort [N] et serrez le frein de stationnement.
3. Tournez le commutateur d'allumage en position OFF (arrêt).
4. Placez des cales aux roues.
5. Débranchez et isolez le câble négatif de la batterie principale du véhicule.

Instructions (cont.)

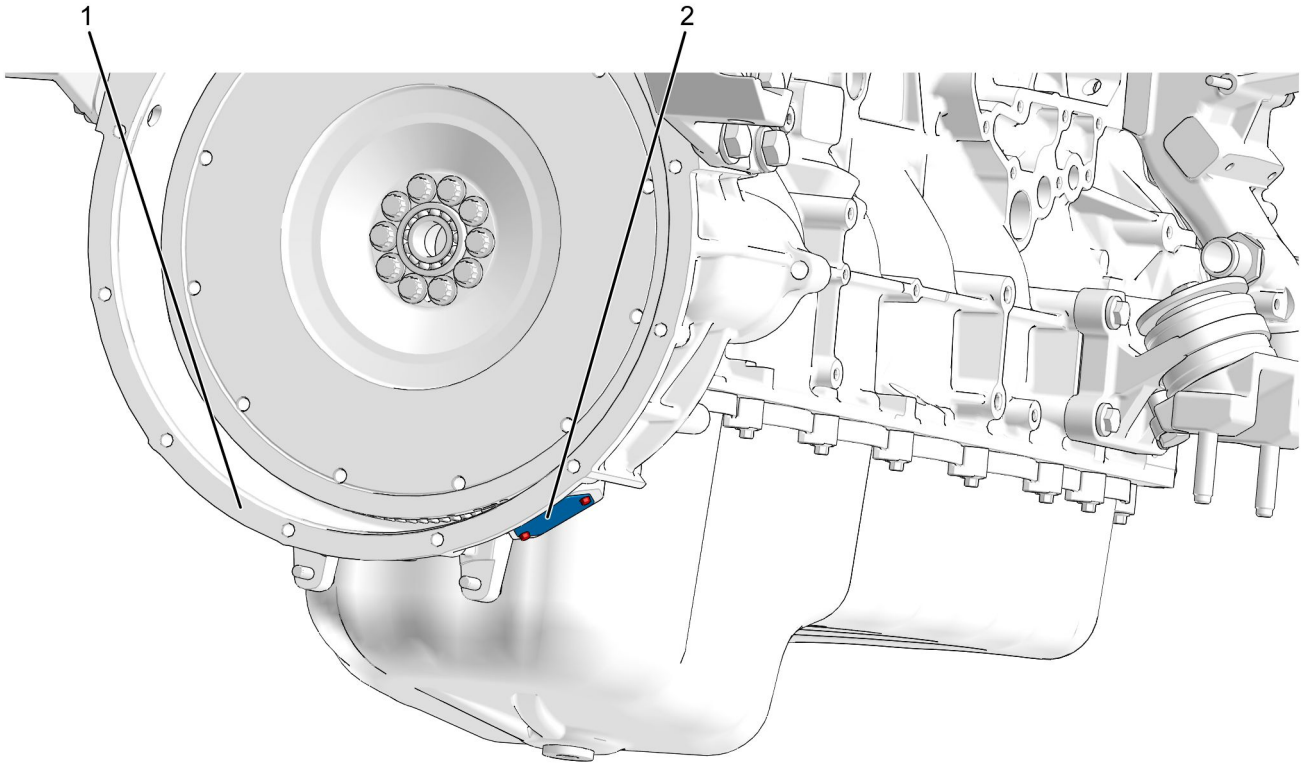

0000466991

Figure 2. Emplacement du couvercle de la fenêtre de synchronisation

1. Carter de volant moteur
 2. Couvercle de fenêtre de synchronisation
-
6. Accéder et nettoyer le couvercle de la fenêtre de synchronisation (figure 2, élément 2) situé sur le côté inférieur du carter de volant moteur (figure 2, élément 1). Se reporter au manuel du technicien approprié / informations de service pour des instructions détaillées.
- REMARQUE: Mettre les boulons de côté pour les réutiliser plus tard.**
7. Retirer les deux boulons qui fixent le couvercle de la fenêtre de synchronisation (figure 2, élément 2) et les placer sur un établi propre.
 8. Retirer avec précaution le couvercle de la fenêtre de synchronisation (figure 2, élément 2) et le placer sur un établi propre.

Instructions (cont.)

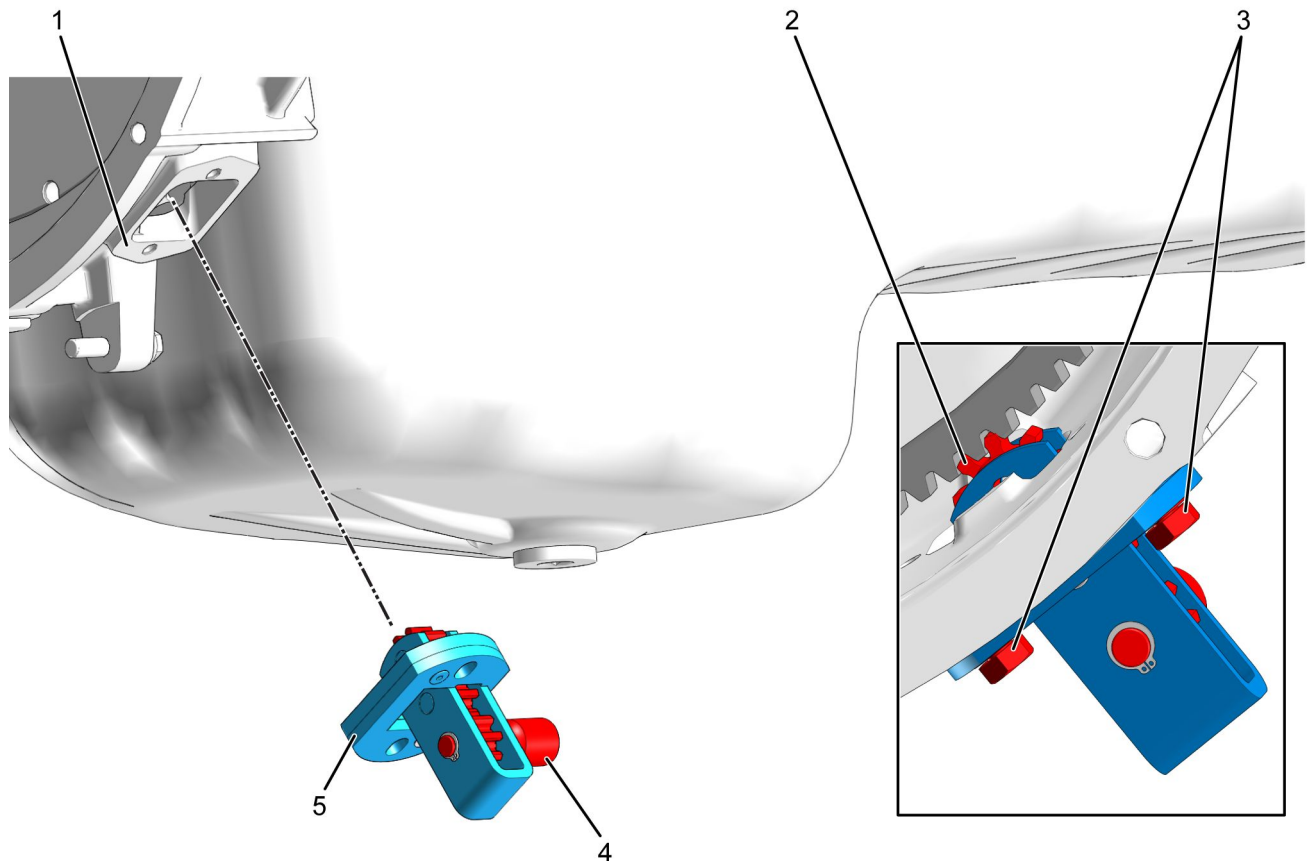

0000466992

Figure 3. Outil de blocage de moteur

1. Ouverture de la fenêtre de synchronisation
2. Vue du contact du volant moteur à l'outil
3. Ensemble rondelle et boulon (2)
4. Entraînement carré de 1/2 pouce
5. Outil de blocage de moteur

REMARQUE: S'assurer que les dents du maillage de l'outil de blocage avec les dents du volant moteur avec les deux orifices de montage sont alignés avec les orifices de montage de la fenêtre de synchronisation sur le carter volant.

9. Positionner l'outil (figure 3, élément 5) dans l'ouverture de la fenêtre de synchronisation (figure 3, élément 1) avec un entraînement carré de 1/2 pouce (figure 3, élément 4) face à l'avant du moteur. S'assurer que les dents de l'outil de blocage s'engrènent / s'alignent avec les dents du volant moteur (figure 3, élément 2).
10. À l'aide des rondelles et des boulons fournis dans le kit (figure 3, élément 3), installer sans serrer l'outil (figure 3, élément 5) sur le carter volant.

Instructions (cont.)

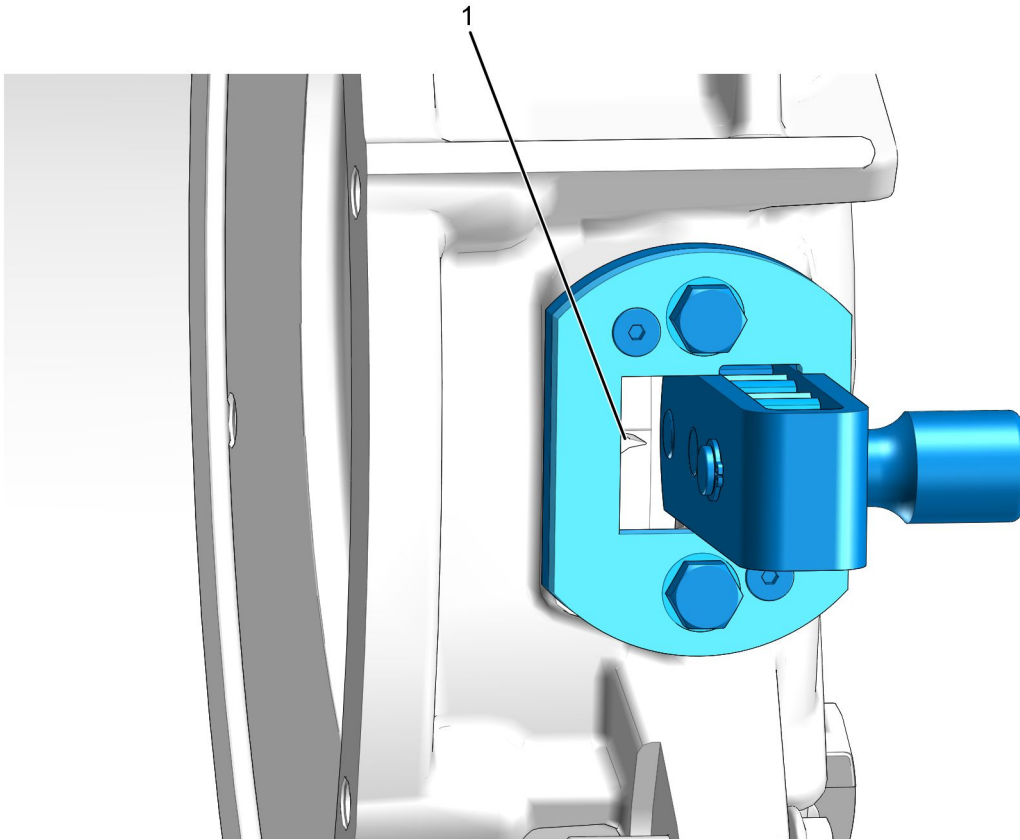

0000466993

Figure 4. Repère de calage sur le volant moteur

1. Repère de calage

REMARQUE: Ajuster l'outil si nécessaire.

11. Vérifier que le repère de calage (figure 4, élément 1) sur le volant moteur est visible à travers la fenêtre de l'outil de blocage du moteur.
12. Serrer deux boulons avec des rondelles pour fixer l'outil au carter volant.
13. Insérer une clé à cliquet ou une barre de disjoncteur de 1/2 pouce dans l'entraînement carré de l'outil. Faire tourner jusqu'à ce que la position souhaitée soit atteinte. Se reporter au manuel du technicien approprié / informations de service pour des instructions détaillées.

Extraction

14. Retirer la clé à cliquet de 1/2 pouce ou la barre de disjoncteur de l'outil.
15. Retirer deux boulons avec les rondelles pour fixer l'outil au carter de volant moteur.
16. Retirer l'outil de la fenêtre de synchronisation du carter de volant moteur.
17. À l'aide des boulons retirés précédemment, installer le couvercle de la fenêtre de synchronisation dans le carter de volant moteur. Se reporter au manuel du technicien approprié / informations de service pour des instructions détaillées.

Précautions et entretien

- Veillez à ce que vos outils soient toujours propres et exempts de contaminants
- Remplacez tous les composants endommagés

Informations de contact

Si vous désirez commander des outils supplémentaires ou si vous avez besoin de pièces de remplacement, reportez-vous au Catalogue des outils d'entretien de Navistar (Navistar Service Tool Catalog). Si vous avez des questions, des problèmes ou des observations à formuler, veuillez contacter le Centre d'assistance des outils d'entretien/réparation de Navistar :

- Envoyez un Dossier de cas iKNow concernant un outil d'entretien (Service Tool iKNow Case File).
- Téléphone : 1-800-365-0088 (sans frais).