

Tool Instruction INSTALADOR DEL SELLO TRASERO

4328347R1

Tool Number: 12-183-03



000000000

Figura 1. 12-183-03 Instalador del sello del cigüeñal trasero.

Propósito

Herramienta esencial para ayudar en la instalación del sello del cigüeñal trasero.

Application(s)

Motor 2015 psi 8.8L

Application(s) (continúa)



GOVERNMENT REGULATION: Los líquidos del motor (aceite, combustible y refrigerante) pueden representar un peligro para la salud y el medio ambiente. Manipule todos los líquidos y otros materiales contaminados (tal como filtros o trapos) de acuerdo con la normativa pertinente. Recicle o deseche los fluidos del motor, filtros y otros materiales contaminados conforme a la normativa correspondiente.



ADVERTENCIA: Para evitar daños materiales, lesiones personales y/o la muerte, lea todas las instrucciones de seguridad en la sección “Información de Seguridad” del *Manual de Servicio del Motor* o del *Manual de Diagnóstico del Motor*.





ADVERTENCIA: Para evitar daños a la propiedad, lesiones personales y la muerte, estacione el vehículo sobre una superficie plana y apague el motor, aplique el freno de estacionamiento e instale las cuñas a las ruedas para evitar que el vehículo se mueva en ambos sentidos.



ADVERTENCIA: Para evitar daños materiales, lesiones personales y/o la muerte, utilice siempre protección ocular al realizar tareas de mantenimiento.





Tool Contents

Tabla 1

Imagen	Número de herramienta	Cant.	Descripción
 0000390392	12-183-03-01	1	Cubierta de la placa
 0000390391	12-183-03-02	1	Sello de la placa

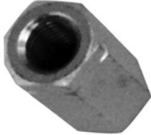
Tool Contents (continúa)

Tabla 1. (continúa)

Imagen	Número de herramienta	Cant.	Descripción
 <p>0000390390</p>	12-183-03-04	1	Tuerca
 <p>0000390389</p>	12-183-03-05	1	Arandela
 <p>0000390388</p>	12-183-03-06	1	Cojinete
 <p>0000390387</p>	12-183-03-07	2	Perno
 <p>0000160075</p>	4328347R1	1	Instrucciones de la herramienta

Instructions



0000390381

Figura 2. Brida trasera del cigüeñal

1. De ser necesario, lleve el vehículo al taller y estacionelo en una superficie plana.
2. Coloque la transmisión en estacionamiento o neutro y aplique el freno de estacionamiento.
3. Coloque cuñas a las ruedas.

NOTA: Se eliminaron algunos componentes del gráfico para mayor claridad.

4. Acceda a la brida trasera del cigüeñal (Figura 2). Consulte el manual de servicio del motor y el boletín de servicio correspondientes o su equivalente para obtener instrucciones detalladas.
5. De ser necesario, retire el sello principal trasero existente. Consulte el manual de servicio del motor y el boletín de servicio correspondientes o su equivalente para obtener instrucciones detalladas.

! CUIDADO: Para evitar daños al componente / motor, NUNCA use aire comprimido para limpiar la zona del sello del cigüeñal.

6. Con una toalla de taller limpia, limpie la zona del sello del cigüeñal trasero.

Instructions (continúa)

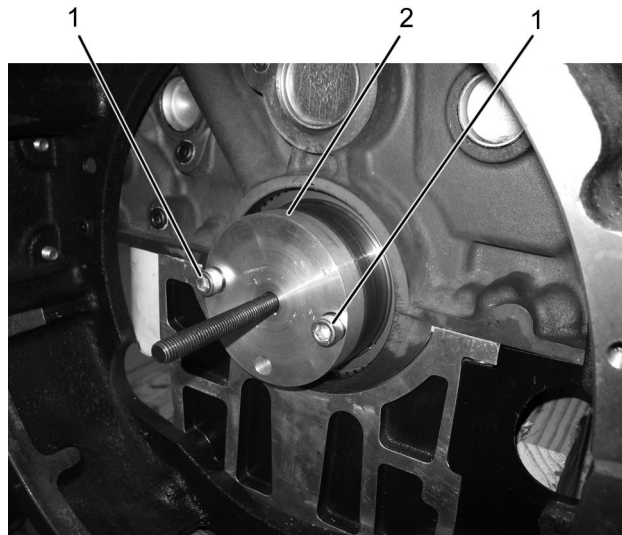

0000390382

Figura 3. Sello de la placa.

1. Perno (2)
 2. Sello de la placa
-
7. Coloque el sello de la placa (Figura 3, Ítem 2) sobre la brida trasera del cigüeñal.
 8. Instale los dos pernos (Figura 3, Ítem 1) sobre la brida trasera del cigüeñal. Apriete los pernos firmemente.

Instructions (continúa)

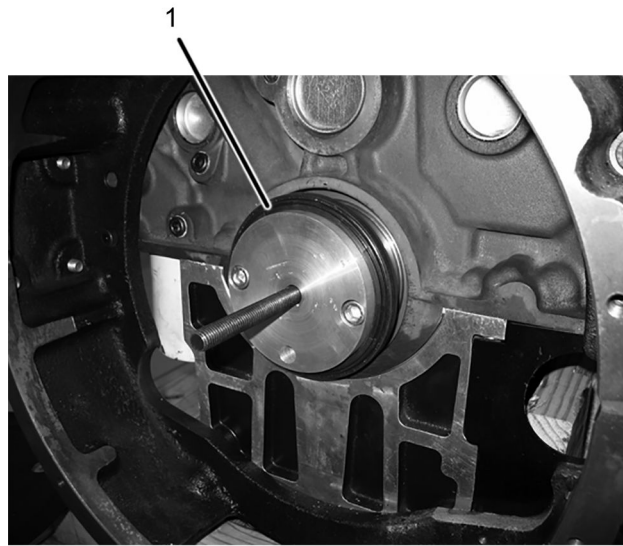

0000390383

Figura 4. Sello principal trasero.

1. Sello
9. Prepare el sello para instalarlo. Consulte el manual de servicio del motor y el boletín de servicio correspondientes o su equivalente para obtener instrucciones detalladas.
10. Coloque el sello preparado (Figura 4, Ítem 1) sobre el sello de la placa.

Instructions (continúa)

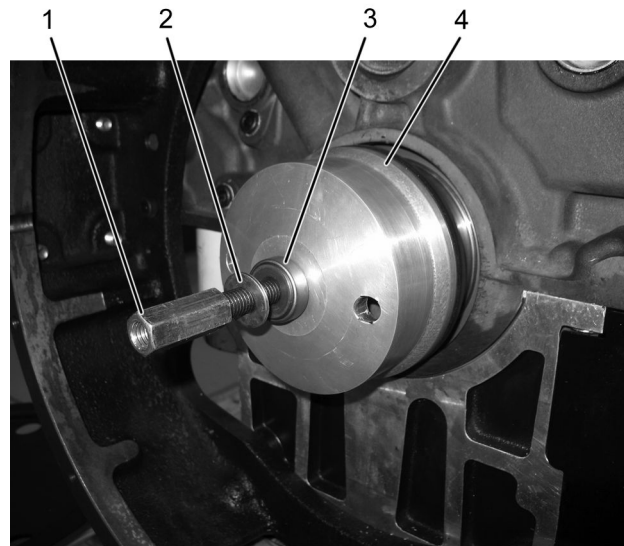

0000390384

Figura 5. Ensamble del instalador del sello trasero

1. Tuerca
2. Arandela
3. Cojinete
4. Tapa

11. Instale la cubierta (Figura 5, Ítem 4) sobre el sello de la placa.
12. Instale el rodamiento (Figura 5, Ítem 3), la arandela (Figura 5, Ítem 2), y la tuerca (Figura 5, Ítem 1) en la barra roscada.

Instructions (continúa)

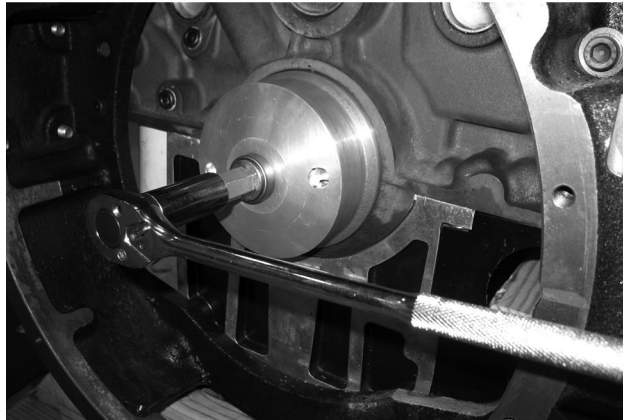

0000390386

Figura 6. Cubierta de la placa asentada

NOTA: Los orificios en la cubierta de la placa existen para permitir la inspección visual del asiento del sello principal trasero.

13. Con una llave de carraca y un dado, apriete la tuerca para instalar el sello principal trasero. La placa de cubierta tocará fondo contra el sello de la placa cuando el sello esté completamente asentado (Figura 6).
14. Retire la tuerca, la arandela y el rodamiento de la barra roscada.
15. Retire la placa de cubierta.
16. Retire los pernos que sujetan el sello de la placa. Retire el sello de la placa.
17. Instale todos los componentes retirados que son necesarios para acceder al sello principal trasero. Consulte el manual de servicio del motor y el boletín de servicio correspondientes o su equivalente para obtener instrucciones detalladas.
18. Quite el calce de las ruedas.

Información de contacto

Si desea pedir herramientas adicionales o necesita piezas de reemplazo, favor de consultar el Catálogo de herramientas de mantenimiento de Navistar. Si tiene preguntas, inquietudes o comentarios, por favor póngase en contacto con el Centro de servicio de herramientas de Navistar:

- Envíe un archivo de caso IKNOW de herramienta de servicio
- Teléfono: 800-365-0088 (número gratuito)