

Tool Instruction Herramienta de soporte del motor

4328854R1

Tool Number: 12-000-04-04



0000477416

Figura 1. Herramienta de soporte del motor 12-000-04-04

Propósito

Herramienta esencial utilizada para apoyar el motor durante el desmontaje y la instalación de la transmisión.

Application(s)

Tren de potencia integrado International® S13 2024, Motor International® S13 2024

Application(s) (continúa)



GOVERNMENT REGULATION: Los líquidos del motor (aceite, combustible y refrigerante) pueden representar un peligro para la salud y el medio ambiente. Manipule todos los líquidos y otros materiales contaminados (tal como filtros o trapos) de acuerdo con la normativa pertinente. Recicle o deseche los fluidos del motor, filtros y otros materiales contaminados conforme a la normativa correspondiente.



ADVERTENCIA: Para evitar lesiones personales y/o la muerte, o daños materiales, lea todas las instrucciones de seguridad en la sección “Información de Seguridad” del *Manual de Servicio del Motor* o del *Manual de Diagnóstico del Motor*.



ADVERTENCIA: Para evitar lesiones personales y/o la muerte, o daños materiales, estacione el vehículo sobre una superficie plana y sólida, apague el motor, aplique el freno de estacionamiento e instale calces en las ruedas para evitar que el vehículo se mueva en cualquier dirección.



ADVERTENCIA: Para evitar lesiones personales y/o fatales, utilice siempre protección ocular al realizar el mantenimiento de un vehículo.





ADVERTENCIA: Para evitar lesiones personales y/o la muerte, o daños materiales, antes de usarla inspeccione la herramienta para detectar desgaste y daños. Reemplace todo componente desgastado o dañado según sea necesario.

Tool Contents

Tabla 1

Tool Contents (continúa)

Tabla 1. (continúa)

Imagen	Número de herramienta	Cant.	Descripción
 0000477418	12-000-04-04-1	1	Base del soporte del motor
 0000477417	12-000-04-04-2	1	Placa del soporte del motor
 0000160075	4328854R1	1	Instrucciones de la herramienta

Instructions

NOTA: Consulte Service PortalSM de International® con respecto a cualquier posible modificación de este documento.

1. Para instalar la herramienta, estacione el vehículo en una superficie plana.
2. Cambie la transmisión a las posiciones de estacionamiento (P) o neutro (N) y aplique el freno de mano.
3. Coloque calces en las ruedas.

Instructions (continúa)

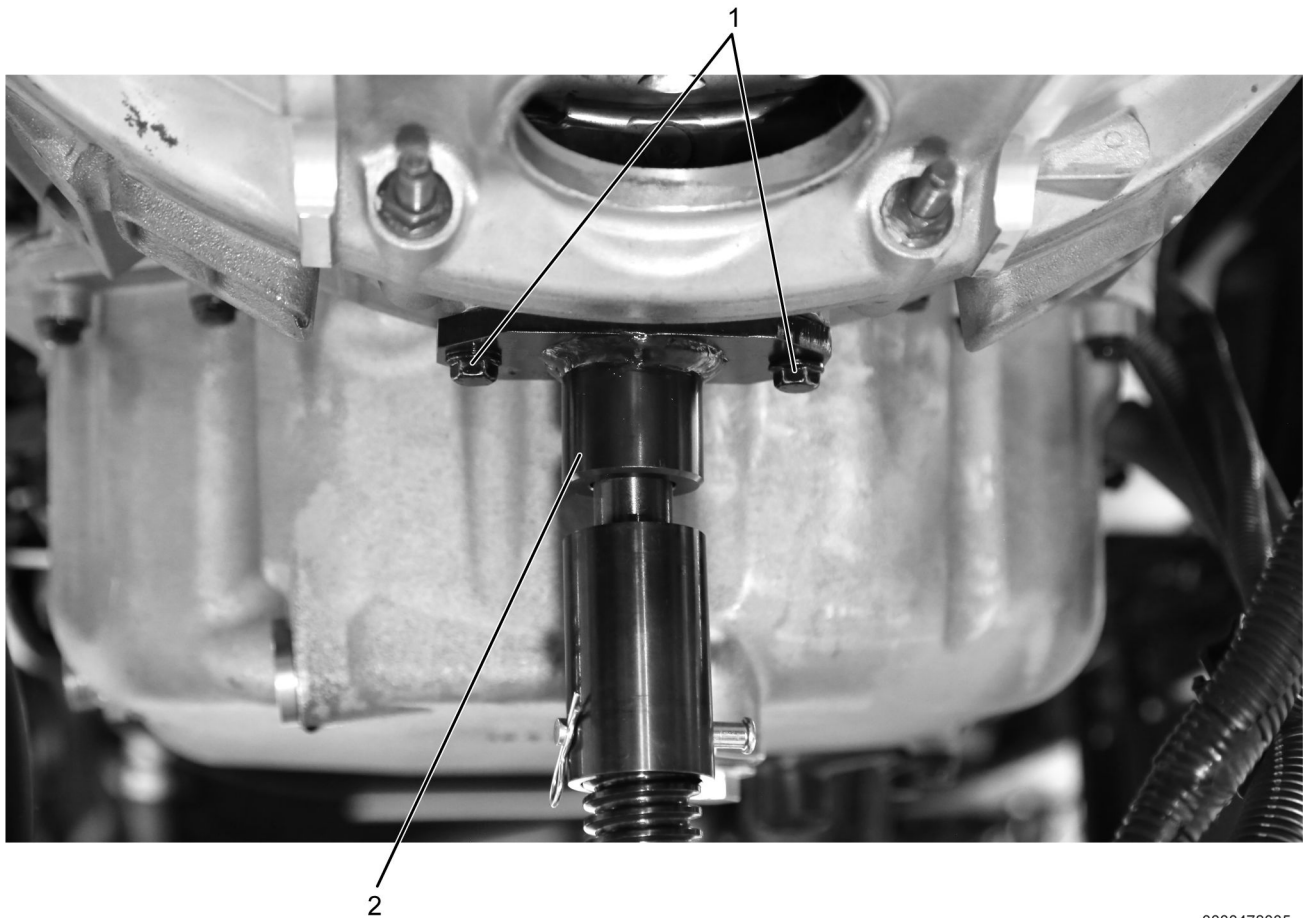

0000478035

Figura 2. Placa del soporte del motor 12-000-04-04 Instalación

1. Hardware
2. Placa del soporte del motor
12-000-04-04-2
3. Retire la cubierta de inspección de la parte inferior de la carcasa del volante.
4. Retire la cubierta de inspección de la parte inferior de la carcasa del volante.
5. Instale la placa de soporte del motor 12-000-04-04-2 (Figura 2, Elemento 2) en la parte inferior de la carcasa del volante utilizando la tornillería (Figura 2, Elemento 1) que sujetaba la cubierta de inspección en su sitio.

Instructions (continúa)

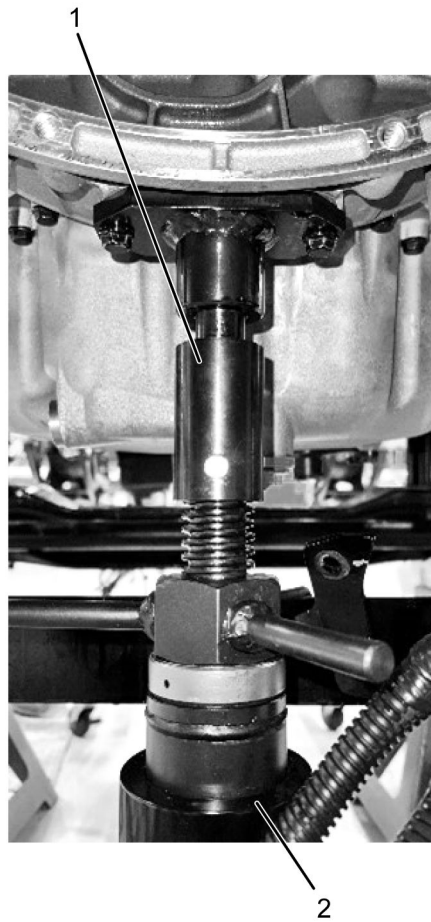

0000478036

Figura 3. Placa del soporte del motor 12-000-04-04 Instalación

1. Base del soporte del motor
12-000-04-04-1
 2. Soporte 12-000-04-03
6. Instale la base de soporte del motor 12-000-04-04-1 (Figura 3, Elemento 1) en la parte superior del soporte 12-000-04-03 (Figura 3, Elemento 2). Asegúrela con un pasador.

NOTA: Cuando coloque el soporte de apoyo debajo del motor, asegúrese de que no interfiera con el gato de la transmisión. Gire la base según sea necesario para dejar espacio libre.

Instructions (continúa)

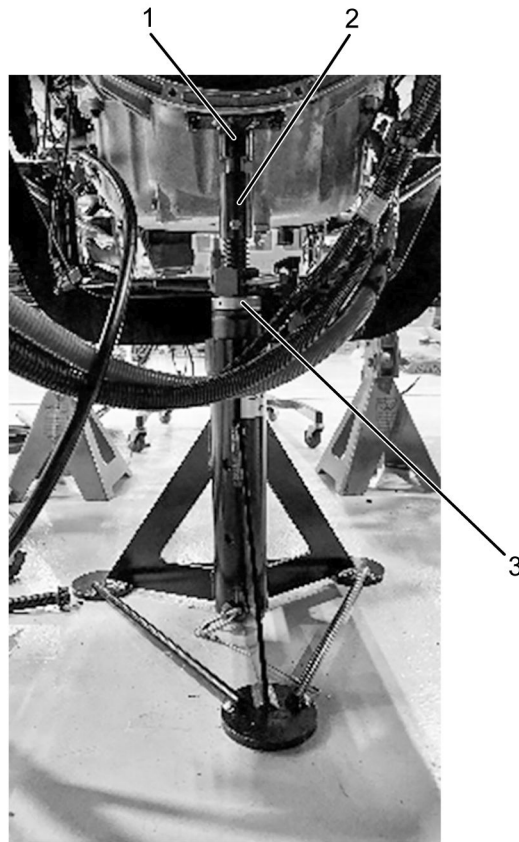

0000478037

Figura 4. Placa de soporte del motor 12-000-04-04 e instalación del soporte del motor

1. Placa del soporte del motor 12-000-04-04-2
 2. Base del soporte del motor 12-000-04-04-1
 3. Soporte del motor 12-000-04-03
-
7. Coloque el soporte de apoyo del motor 12-000-04-03 (Figura 4, Elemento 3) con la base de apoyo del motor 12-000-04-04-1 (Figura 4, Elemento 2) instalada debajo de la placa de apoyo del motor 12-000-04-04-2 (Figura 4, Elemento 1).
 8. Extienda el soporte de apoyo del motor 12-000-04-03 (Figura 4, Elemento 3) hasta que la base de apoyo del motor 12-000-04-04-1 (Figura 4, Elemento 2) enganche la placa de apoyo del motor 12-000-04-04-2 (Figura 4, Elemento 1).

Instructions (continúa)

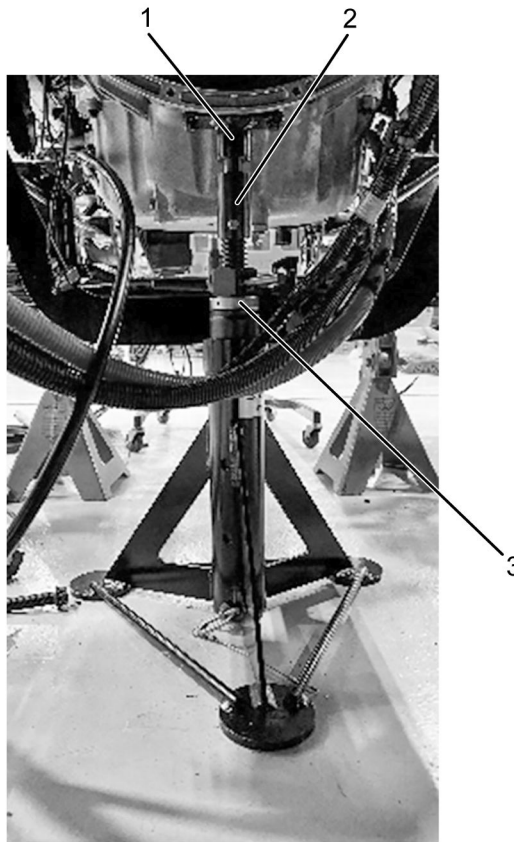

0000478037

Figura 5. Extracción de la placa de soporte del motor 12-000-04-04 y del soporte del motor

- | | | |
|--|---|-----------------------------------|
| 1. Placa del soporte del motor
12-000-04-04-2 | 2. Base del soporte del motor
12-000-04-04-1 | 3. Soporte del motor 12-000-04-03 |
|--|---|-----------------------------------|
9. Con la transmisión instalada y apoyando el motor, retraiga el soporte de apoyo del motor 12-000-04-03 (Figura 5, Elemento 3) hasta que la base de apoyo del motor 12-000-04-04-1 (Figura 5, Elemento 2) se desenganche de la placa de apoyo del motor 12-000-04-04-2 (Figura 5, Elemento 1).
10. Saque el soporte del motor de debajo del motor.

Instructions (continúa)

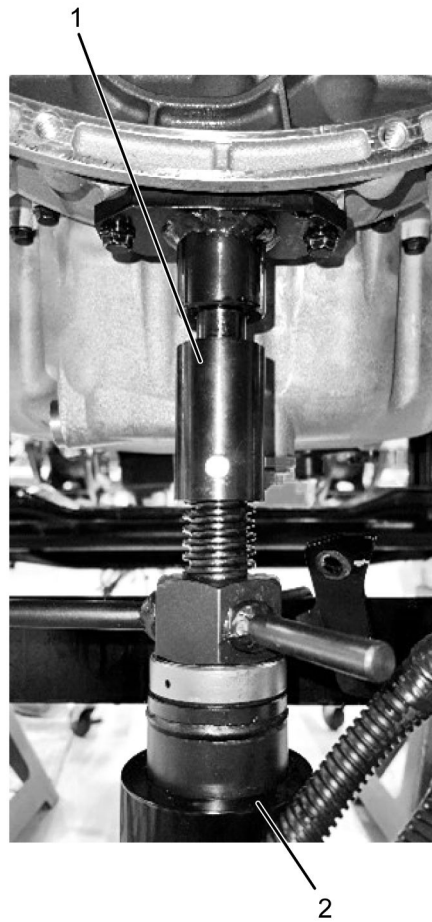

0000478036

Figura 6. Placa del soporte del motor 12-000-04-04 Instalación

1. Base del soporte del motor
12-000-04-04-1
2. Soporte 12-000-04-03

11. Retire y guarde el pasador. Retire la base de soporte del motor 12-000-04-04-1 (Figura 6, Elemento 1) del soporte del motor 12-000-04-03 (Figura 6, Elemento 2).

Instructions (continúa)

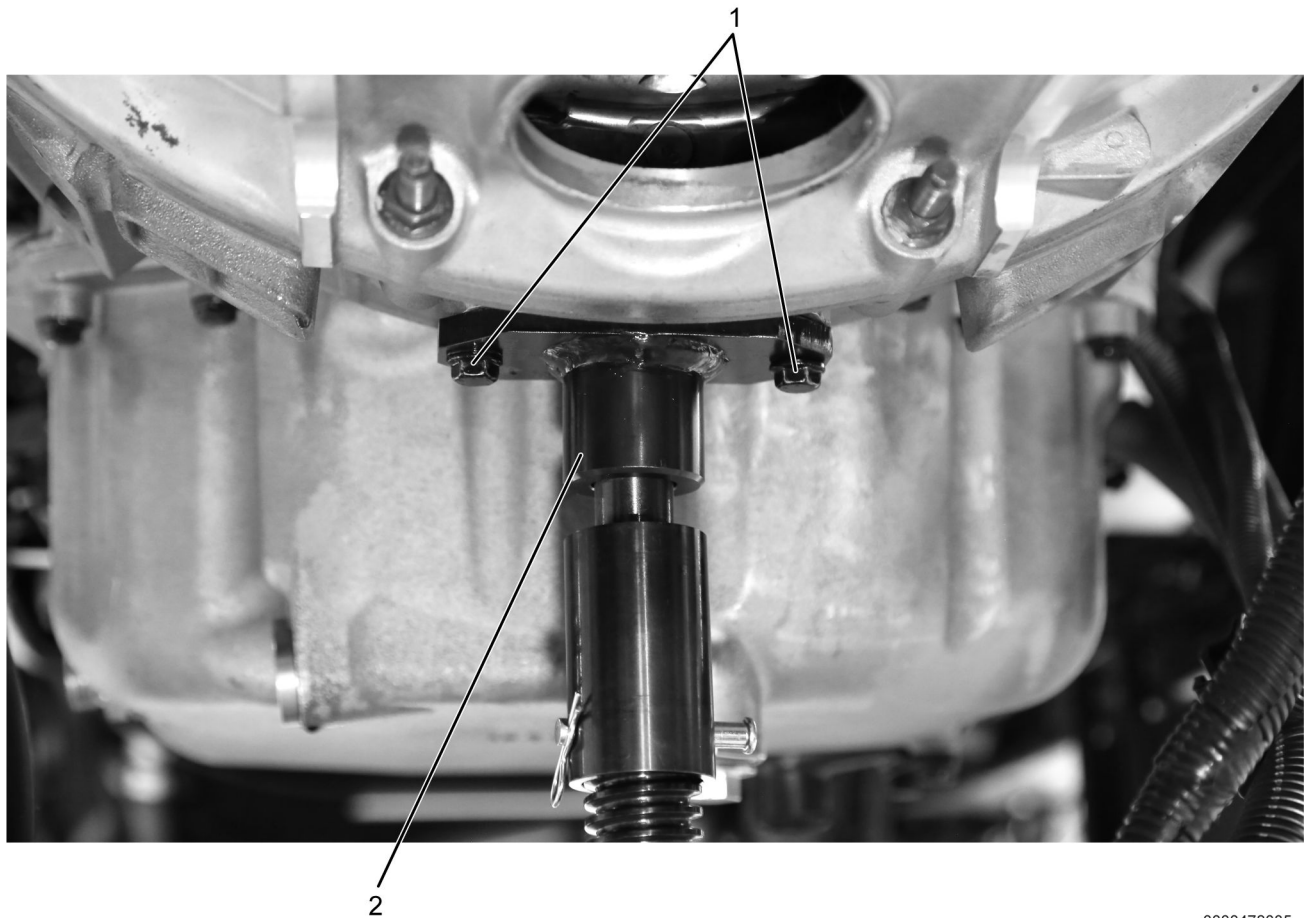

0000478035

Figura 7. Placa del soporte del motor 12-000-04-04 Instalación

1. Hardware
 2. Placa del soporte del motor
12-000-04-04-2
-
12. Retire la tornillería (Figura 7, Elemento 1) que sujetan la placa de soporte del motor 12-000-04-04-2 (Figura 7, Elemento 2) de la parte inferior de la carcasa del volante.
 13. Vuelva a instalar la cubierta de inspección con la tornillería (Figura 7, Elemento 1).
 14. Quite los calces de las ruedas.

Cuidado y mantenimiento

- Mantenga las herramientas limpias y libres de contaminantes
- Reemplace cualquier componente dañado

Información de contacto

Si desea pedir herramientas adicionales o necesita piezas de reemplazo, consulte el Catálogo de herramientas de mantenimiento de Navistar. Si tiene preguntas, inquietudes o comentarios, póngase en contacto con el Centro de servicio de herramientas de Navistar:

- Enviar un archivo de caso IKNOW de herramienta de servicio.
- Teléfono: 800-365-0088 (número gratuito).