

Tool Instruction

Extractor del sello delantero del cigüeñal

4328877R1

Tool Number: 12-174-04



0000478542

Figura 1. Extractor del sello delantero del cigüeñal

Propósito

Herramienta esencial para desmontar el sello del cigüeñal situado en la parte delantera del motor.

Application(s)

Tren de potencia integrado International[®] S13 2024 y Motor International[®] S13 2024, otras aplicaciones pueden aplicar

Application(s) (continúa)



GOVERNMENT REGULATION: Los líquidos del motor (aceite, combustible y refrigerante) pueden representar un peligro para la salud y el medio ambiente. Manipule todos los líquidos y otros materiales contaminados (tal como filtros o trapos) de acuerdo con la normativa pertinente. Recicle o deseche los fluidos del motor, filtros y otros materiales contaminados conforme a la normativa correspondiente.



ADVERTENCIA: Para evitar lesiones personales y/o la muerte, o daños materiales, lea todas las instrucciones de seguridad en la sección “Información de Seguridad” del *Manual de Servicio del Motor* o del *Manual de Diagnóstico del Motor*.



ADVERTENCIA: Para evitar lesiones personales y/o la muerte, o daños materiales, estacione el vehículo sobre una superficie plana y sólida, apague el motor, aplique el freno de estacionamiento e instale calces en las ruedas para evitar que el vehículo se mueva en cualquier dirección.





ADVERTENCIA: Para evitar lesiones personales y/o fatales, utilice siempre protección ocular al realizar el mantenimiento de un vehículo.



ADVERTENCIA: Para evitar lesiones personales y/o la muerte, o daños materiales, antes de usarla inspeccione la herramienta para detectar desgaste y daños. Reemplace todo componente desgastado o dañado según sea necesario.

Tool Contents

Tabla 1

Imagen	Número de herramienta	Cant.	Descripción
 <p>0000478543</p>	12-174-04	1	Extractor del sello delantero del cigüeñal
 <p>0000160075</p>	4328877R1	1	Instrucciones de la herramienta

Instructions

NOTA: Consulte Service PortalSM de International® con respecto a cualquier posible modificación de este documento.

1. Consulte el manual de servicio apropiado para obtener instrucciones detalladas.

Instalación de la herramienta:

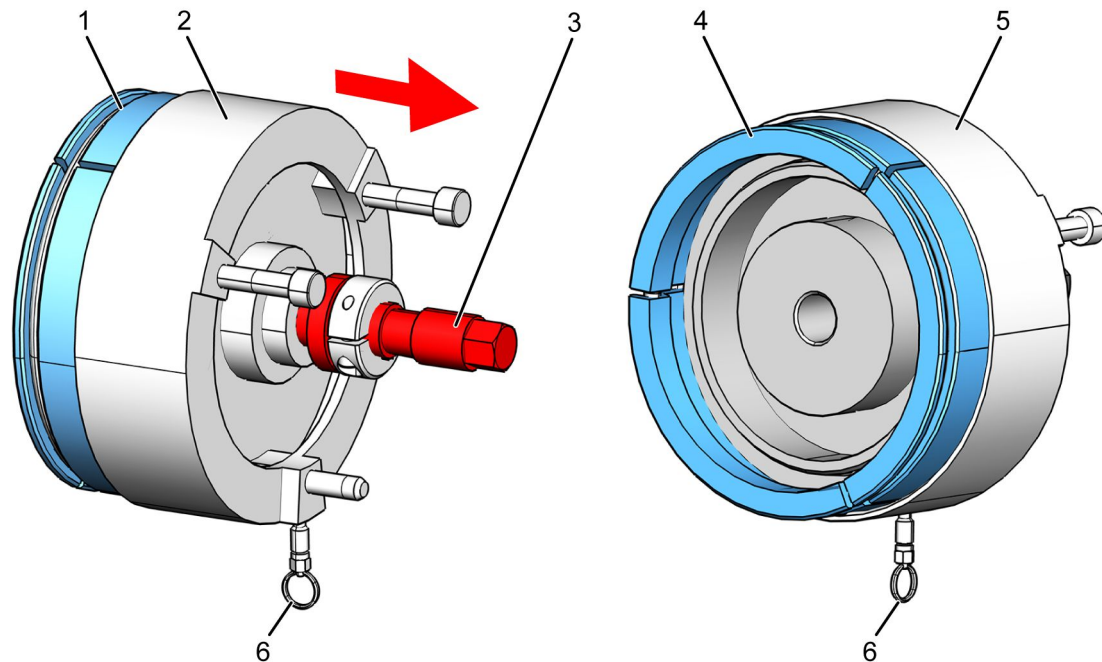

0000478440

Figura 2. Configuración inicial de la herramienta

1. Mordazas segmentadas
2. Collar (posición inferior)
3. Tuerca 16mm
4. Mordazas segmentadas
5. Collar (posición superior)
6. Anillo de retención

NOTA: Asegúrese de que la herramienta esté limpia y lubricada. Antes de utilizar la herramienta para retirar el sello, asegúrese de que la herramienta está correctamente ajustada.

1. Asegúrese de que la herramienta está en su estado más colapsado y gire la tuerca de 16 mm (Figura 2, Elemento 3) en el sentido horario para colapsar la herramienta.
2. Levante el collar (Figura 2, Elemento 2) de la herramienta y déjelo en la posición superior bloqueada (Figura 2, Elemento 5).
3. Asegúrese de que los espacios entre las tres mordazas segmentadas (Figura 2, Elemento 4) sean similares.

Instructions (continúa)

Figura 3. Extractor del sello delantero del cigüeñal

1. Cubierta delantera del cárter del cigüeñal
 2. Sello
 3. Cigüeñal
 4. Mordazas segmentadas
 5. Collar (posición superior)
 6. Anillo de retención
4. Coloque la herramienta sobre la parte metálica del sello del cigüeñal (Figura 3, Elemento 2) y aplique fuerza hasta que las mordazas segmentadas (Figura 3, Elemento 4) estén sobre el labio del sello del cigüeñal.

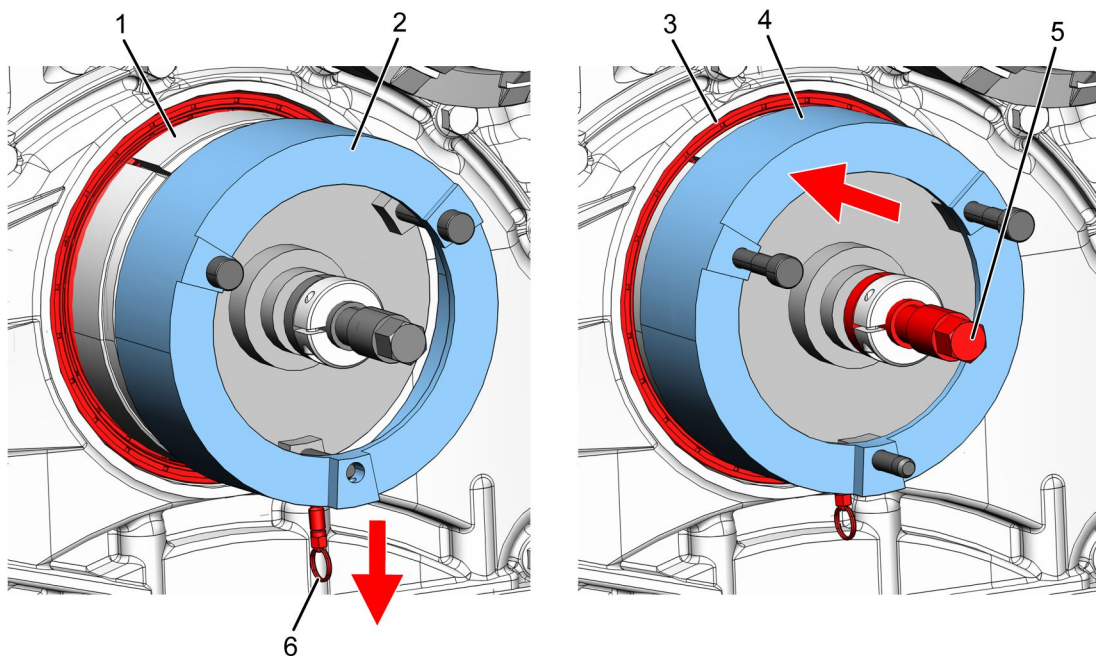

0000478441

Figura 4. Extracción del sello

1. Mordazas segmentadas
 2. Collar (posición superior)
 3. Sello
 4. Collar (posición inferior)
 5. Tuerca 16mm
 6. Anillo de retención
5. Tire del anillo de retención (Figura 4, Elemento 6) para liberar el collar de la posición superior (Figura 4, Elemento 2) y coloque el collar en la posición inferior (Figura 4, Elemento 4) sobre las mordazas segmentadas (Figura 4, Elemento 1) hasta que quede completamente asentado.

Instructions (continúa)

6. Con las mordazas segmentadas (Figura 4, Elemento 1) sobre el labio del retén, comience a girar la tuerca de 16 mm (Figura 4, Elemento 5) en sentido antihorario para extraer el sello del cigüeñal (Figura 4, Elemento 3).

Extracción de la herramienta:



Figura 5. Eliminación de sellos

1. Sello
2. Collar (posición inferior)
3. Sello
4. Collar (posición superior)
5. Anillo de retención
6. Tuerca 16mm

1. Con el sello (Figura 5, Elemento 1) en la herramienta, levante el collar (Figura 5, Elemento 2) de la herramienta para liberar la tensión de la mordaza.
2. Retire el sello (Figura 5, Elemento 3) de la herramienta y deséchela.
3. Tire del anillo de retención accionado por resorte (Figura 5, Elemento 5) para liberar el collar (Figura 5, Elemento 4) hasta la posición inferior.
4. Sujetando la parte central de la herramienta, gire la tuerca de 16 mm (Figura 5, Elemento 6) en el sentido horario para que la herramienta vuelva a su estado colapsado.

Cuidado y mantenimiento

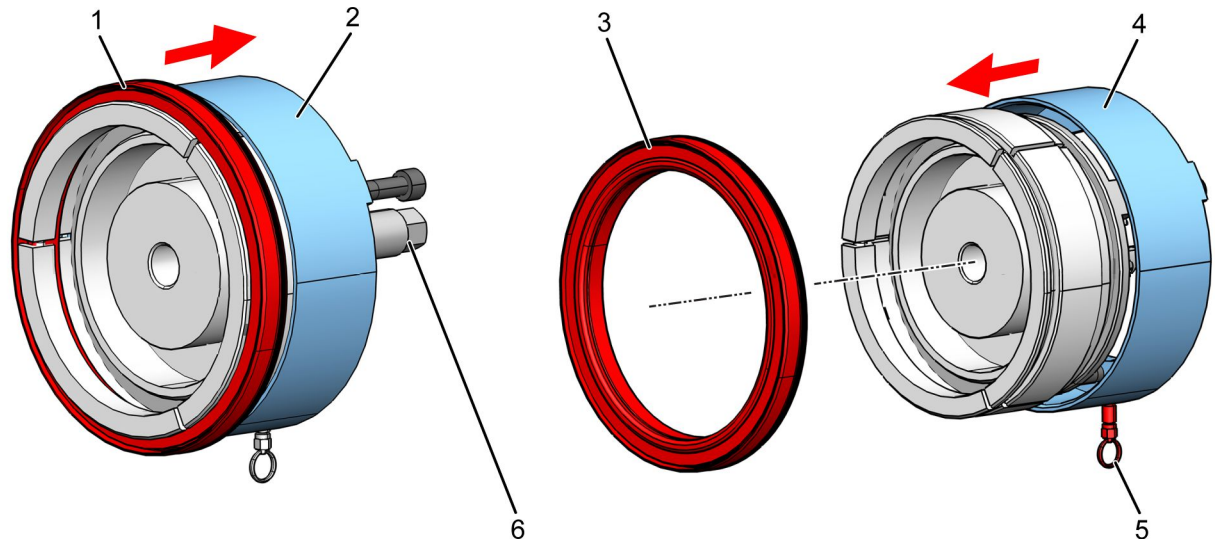
- Mantenga las herramientas limpias y libres de contaminantes.
- Reemplace cualquier componente dañado.

Información de contacto

Si desea pedir herramientas adicionales o necesita piezas de reemplazo, consulte el Catálogo de herramientas de mantenimiento de Navistar. Si tiene preguntas, inquietudes o comentarios, póngase en contacto con el Centro de servicio de herramientas de Navistar:

- Enviar un archivo de caso IKNOW de herramienta de servicio.
- Teléfono: 800-365-0088 (número gratuito).